

# ECOTANK+ 1.2

**siccom**  
INNOVATIVE VISION

Центробежный насос с резервуаром для отвода конденсата из кондиционеров, конденсационных газовых котлов и холодильного оборудования.

Позиция : DE12QCC610



pH > 2.5



**Новинка**  
**IP24**

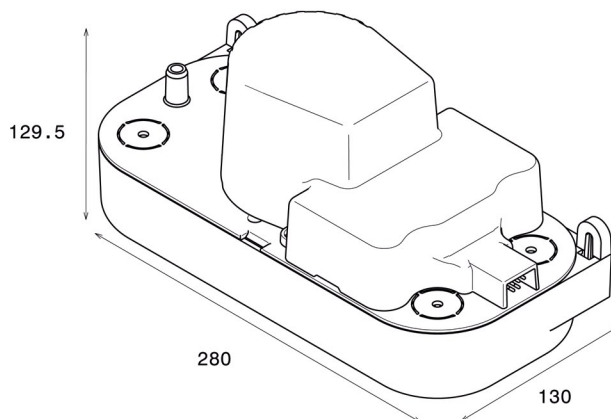

## Характеристики

Максимальная производительность	300 л/ч
Максимальная высота нагнетания	4.6 м
Устойчивость к кислотному конденсату	pH > 2.5
Максимальная температура жидкости	40°C
Мощность	65Вт
Напряжение	220-240В 50Гц
Аварийная схема	NO-NC 3А
Уровень шума	N/C
Пылевлагозащита	IP20
Термозащита (защита от перегрева)	Да
Относительная продолжительность работы в процентах*	30%
Длина кабеля питания/аварийной схемы	1.5 м
Габариты	280 x 130 x 129 мм

\* Данный насос может работать 30% времени (напр: 3 с ON / 7 с OFF).

## График производительности

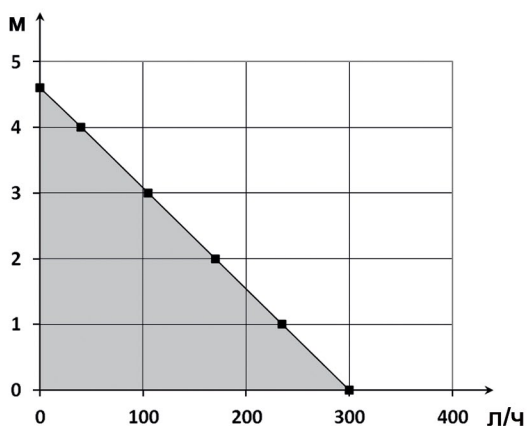

## Преимущества модели



### Универсальное электрическое соединение

Кабель питания/аварийной схемы может отключаться, что упрощает установку и обслуживание.



### 2 варианта выпускных трубок

Выход для трубок 9/12 мм и 6/9 мм.



### Небольшая высота

Высота модели ECOTANK+ 1.2 составляет всего 129 мм, что позволяет разместить ее даже под низким оборудованием.



### Устанавливается в различных положениях

Резервуар модели ECOTANK+ может устанавливаться в различных положениях, что обеспечивает исключительную гибкость установки в любой конфигурации.

## В комплекте

Насос - Кабель питания/аварийная схема -  
Выходной переходник 6/9 мм - Шурупы и дюбели