

# mini FLOWATCH® 0

Mini pompe à piston simple et économique pour le relevage de condensats de climatiseurs jusqu'à 8kW.

Réf : DE05LCB980

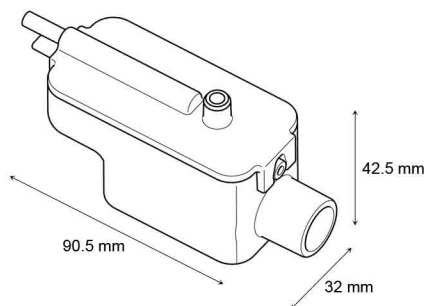
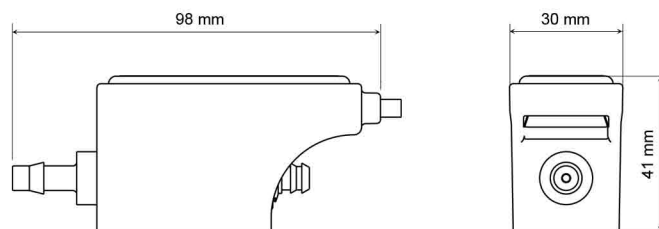
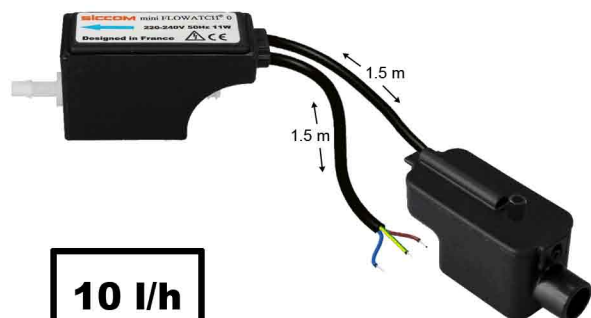

**Diamètre des tubes**  
Aspiration - 6/9 mm - Non fourni  
Refoulement - 6/9 mm - Non fourni

## Caractéristiques techniques

Débit max	10 l/h
Hauteur d'aspiration max	1.5 m
Hauteur de refoulement max	10 m
Puissance électrique	11W
Tension électrique	220-240V <b>50Hz</b>
Alarme**	Sans alarme
Niveau sonore	N/C
Protection IP	IP20
Protection thermique	Oui
Facteur de marche*	100%
Longueur câble alimentation	1.5 m
Dimensions	98 x 30 x 41 mm / 90 x 32 x 42 mm

\* La pompe est capable de fonctionner 100% du temps si nécessaire

\*\* Option alarme disponible sur demande

## Avantages produit



### Réservoir démontable

Facilement démontable pour le nettoyage du réservoir et du flotteur.



### Filtre intégré

Filtre plastique intégré au réservoir, empêchant les impuretés de passer dans la pompe.



### Accessoires inclus

Tous les accessoires nécessaires à l'installation sont fournis.



### Pompe compacte

De petite taille, la pompe et le bloc de détection sont faciles à installer.

## Courbe de débit

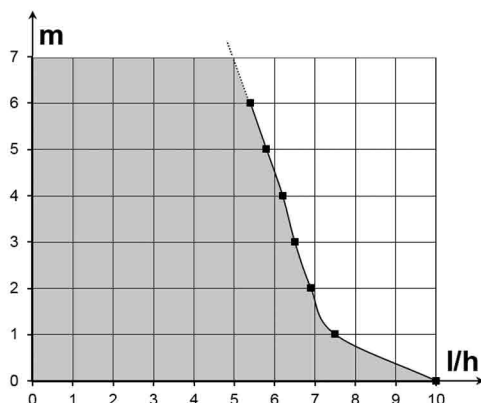

## Contenu du pack



Pompe - Bloc de détection - Adhésif velcro pour fixation du bloc de détection - Tube d'entrée - 3 colliers de serrage