

Mini pompe à piston en ligne, ultra compacte et facile à installer, pour le relevage de condensats de climatiseurs jusqu'à 10kW.

Réf : DE05SCC600

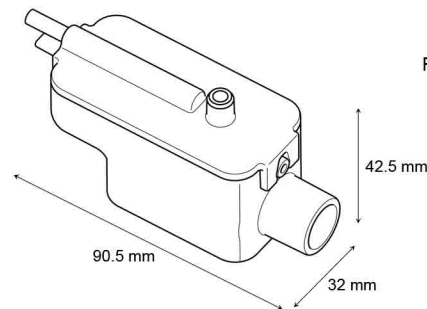
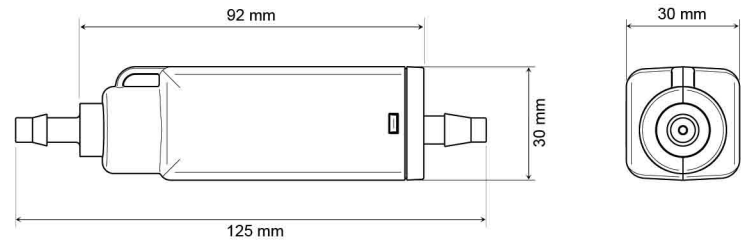
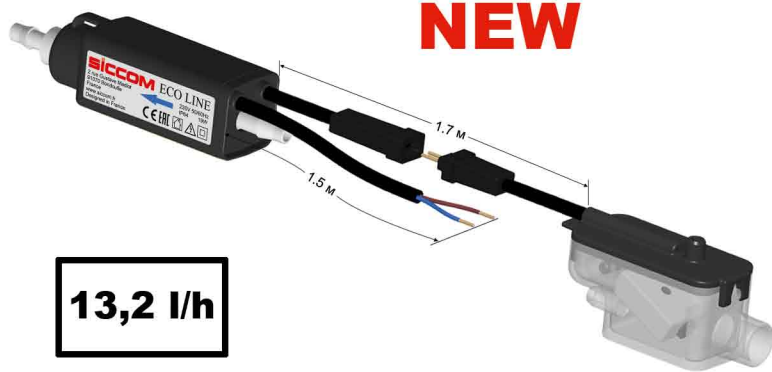

**Diamètre des tubes**  
Aspiration - 6/9 mm - Non fourni  
Refoulement - 6/9 mm - Non fourni

**13,2 l/h**



## Caractéristiques techniques

Débit max	13.2 l/h
Hauteur d'aspiration max	1.5 m
Hauteur de refoulement max	10 m
Puissance électrique	19W
Tension électrique	220-240V 50/60Hz
Alarme**	Sans alarme
Niveau sonore	N/C
Protection IP	IP64
Protection thermique	Oui
Facteur de marche*	100%
Longueur câble alimentation	1.5 m
Dimensions	125 x 30 x 30 mm / 90 x 32 x 42 mm

\* La pompe est capable de fonctionner 100% du temps si nécessaire

\*\* Option alarme disponible sur demande

## Courbe de débit

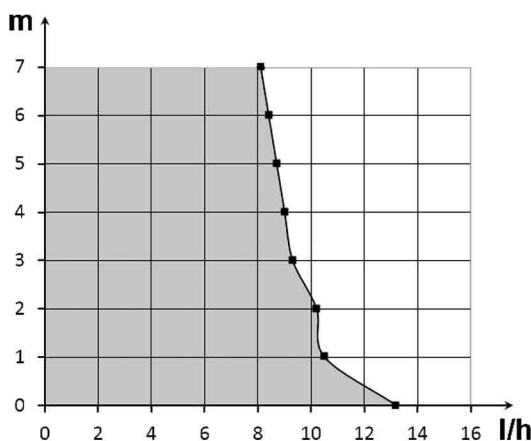

## Avantages produit

### Pompe ULTRA COMPACTE

Pompe la plus compacte du marché ! Installation facile en goulotte ou dans le climatiseur.



### Etanchéité IP64

Résiste aux projections d'eau et à la poussière.



### Connecteurs rapides

Facilite l'installation et la maintenance.



### Réservoir transparent démontable

Permet une visualisation simple et rapide du réservoir et du flotteur. Facile à ouvrir et à nettoyer.

### Crochet de fixation

Cet astucieux crochet vous permet de fixer ou de pendre la pompe où vous le souhaitez (goulotte, faux-plafond, intérieur de l'unité...)



### Accessoires inclus

Tous les accessoires nécessaires à l'installation sont fournis.



## Contenu du pack

Pompe - Bloc de détection - Adhésif velcro pour fixation du bloc de détection - Tube d'entrée - 3 colliers de serrage

